



Návod k obsluze

RTC 710

Rotační škrabka
(d 355 - 710 mm)

Všechna práva vyhrazena, zejména práva na duplikaci, distribuci nebo překlad. Duplikace a reprodukce v jakékoliv formě (tisk, fotokopie, mikrofilm nebo elektronicky) vyžadují písemný souhlas firmy Georg Fischer Piping Systems Ltd.

OBSAH

0	O tomto návodu	3
0.1	Varovné poznámky	3
1	Bezpečnostní instrukce	4
1.1	Náležitě použití	4
1.2	Všeobecná bezpečnostní opatření	4
1.3	Nakládání s odpadem	4
1.4	Ostatní bezpečnostní normy	4
2	Popis produktu	5
3	Technická data	6
4	Návod k použití	6
5	Údržba	8
6	Zákaznický servis	9

0 O TOMTO NÁVODU

K porozumění celého návodu a bezchybného zacházení s rotační škrabkou RTC 710 je níže uveden seznam varovných symbolů, které se v návodu vyskytují, jejich význam, varování a doporučení. Je nezbytné se s těmito varováními předem seznámit.

0.1 Varovné poznámky

V tomto návodu jsou použity níže uvedené symboly pro zdůraznění nebezpečí. Zanedbání těchto varování může vést ke zranění obsluhy nebo k poškození stroje.

Symbol	Význam
	Pozor: možné ohrožení! Zanedbání těchto varování může vést k vážnému zranění.
POZOR!	Pozor: nebezpečné situace! Zanedbání těchto varování může vést ke zranění nebo poškození majetku.

1 BEZPEČNOSTNÍ INSTRUKCE

Rotační škrabka RTC 710 je designována podle nejnovějších standardů technologie. Použití za jinými účely, než je popsáno v tomto návodu, může zapříčinit zranění obsluhy o dalších osob / věci nebo samotné škrabky.

Každá osoba zainteresovaná do montáže, demontáže, instalace nebo údržby (revize, údržbové práce, opravy) škrabky se musí seznámit s tímto návodem a náležitě mu rozumět. Doporučuje se potvrdit toto seznámení se s návodem písemně.

- Škrabka by měla být použita pouze pokud je v bezvadném stavu
- Vždy dodržujte bezpečnostní instrukce
- Kompletní dokumentace by měla být vždy v blízkosti škrabky

1.1 Náležité použití

Rotační škrabka RTC 710 se používá k odstranění zoxidované vrstvy na koncích PE trubek (d 355 - 710 mm) jako příprava pro elektrosvařování.

POZOR Škrabka je určena pouze pro oškrábání PE trubek

Za poškození škrabky vlivem nesprávného použití odpovídá operátor.

1.2 Všeobecná bezpečnostní opatření

- Používejte pouze materiály a dimenze uvedené v tomto návodu. Ostatní materiály smí být použity pouze po konzultaci s poprodejním servisem Georg Fischer.
- Používejte pouze originální náhradní díly a vybavení Georg Fischer.
- Denně provádějte kontrolu, zda se na škrabce neobjevují známky poškození. Pokud ano, okamžitě nedostatky odstraňte.

1.3 Nakládání s odpadem

Plastové špony likvidujte ekologicky.

1.4 Ostatní bezpečnostní normy

Dodržujte všechna nařízení, standardy a normy platné ve vaší zemi.

2 POPIS PRODUKTU

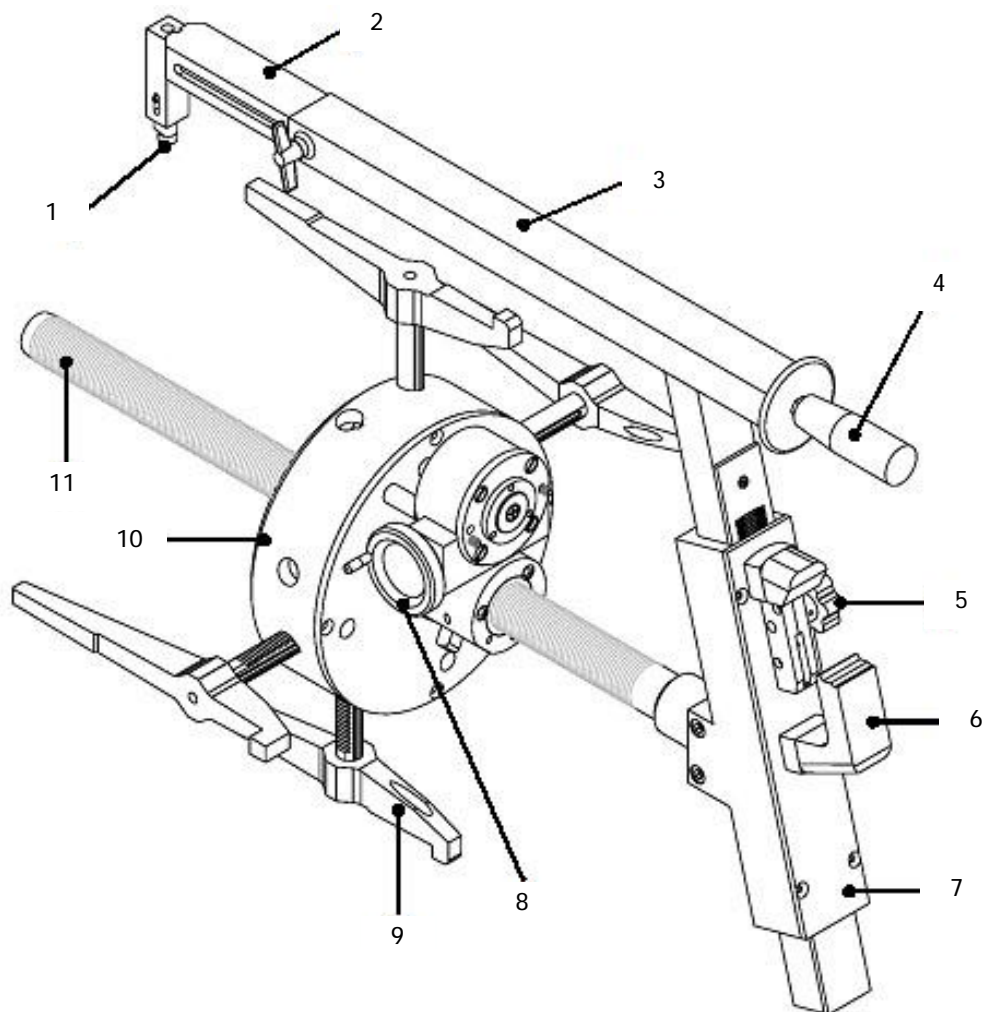

- | | |
|----|--------------------------|
| 1 | Břit |
| 2 | Teleskopické rameno |
| 3 | Otočné rameno |
| 4 | Rukojeť otočného ramena |
| 5 | Aretace otočného ramena |
| 6 | Rukojeť |
| 7 | Uchycení otočného ramena |
| 8 | Ovládací kolečko vzpěr |
| 9 | Vzpěry |
| 10 | Upínací jednotka |
| 11 | Vodící tyč |

Rotační škrabka RTC 710 se skládá ze dvou částí - **upínací jednotka** a **teleskopické otočné rameno**. Upínací jednotka slouží nejen k upnutí škrabky na trubku, ale také k jejímu správnému vycentrování do středu osy trubky. Pomocí otočného ramena s břitem a závitové vodící tyče se břit otáčením ramena posouvá po povrchu trubky, a tím rovnoměrně odstraňuje zoxidovanou vrstvu.

3 TECHNICKÁ DATA

Hmotnost	16 kg
Max. délka oškrábání	530 mm
Rozsah použití	
vnější průměr	355 - 710 mm
vnitřní průměr	290 - 675 mm

4 NÁVOD K POUŽITÍ



Nebezpečí poranění rukou!
Břit je velmi ostrý, nedotýkejte se jej!

Během používání škrabky dbejte na to, aby se do pohyblivých částí škrabky nedostaly nečistoty, písek apod.

1.
Oškrábání trubky je prováděno směrem od středu trubky ke konci trubky. Délka oškrábání by měla být o něco delší než polovina délky elektrotvarovky. Před oškrábáním je doporučeno označit na trubce délku oškrábání. Naměřte polovinu délky elektrotvarovky a přidejte 2 - 3 cm.

2.
Vložte upínací jednotku (10) do trubky.

3.
Otáčením ovládacího kolečka X po směru hodinových ručiček vysuňte vzpěry.
POZOR Upínací jednotku nastavte v trubce tak, aby dorazy vzpěr ležely na hraně trubky (viz obr.).
Vzpěry utáhněte s citem, přílišné utážení může deformovat trubku.

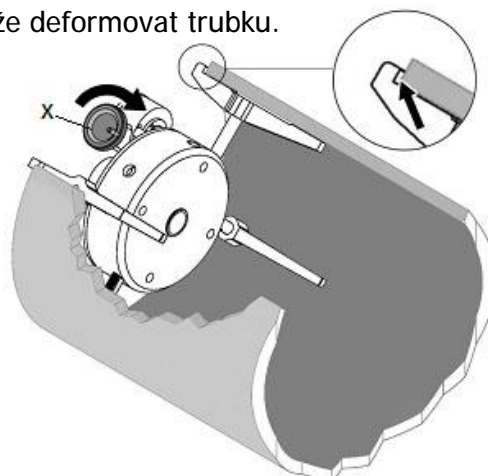

4.

Vložte vodící tyč do otvoru v upínací jednotce, během zasouvání vodící tyče pevně stiskněte a držte páčku **A** (viz obr.).

Rameno do upínací jednotky zasouvejte, dokud břit nedosáhne předem označené značky pro délku oškrábání (začátek).

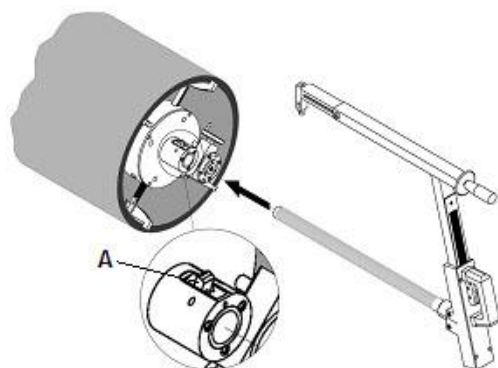

5.

Otáčejte ovládacím kolečkem **B**, dokud se břit nedotkne povrchu trubky a dokud centrovací značka není v prostřední poloze (viz obr.).

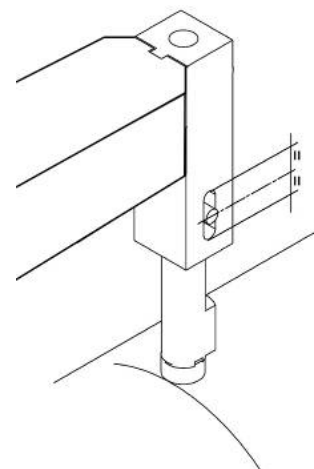
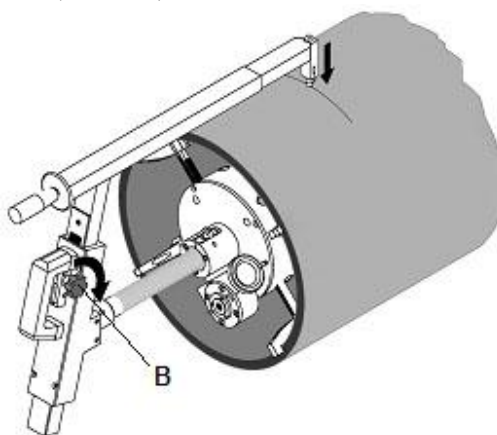

6.

Pomocí rukojeti otáčejte ramenem po směru hodinových ručiček a oškrábejte povrch trubky až do konce.

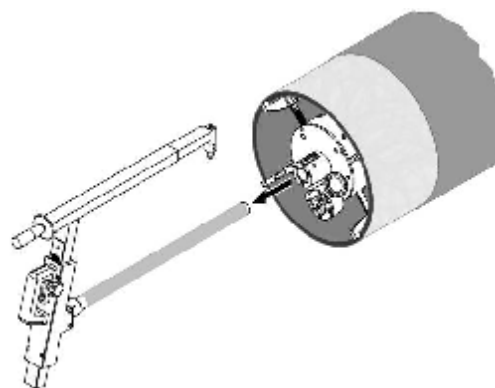
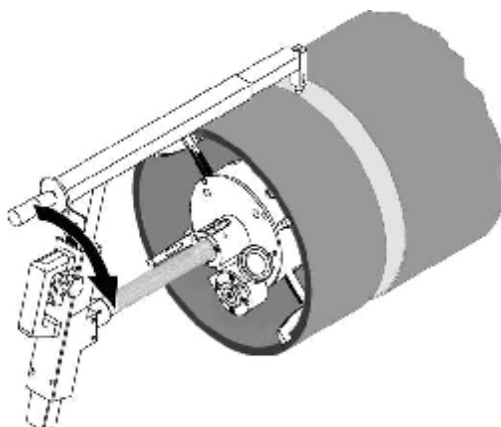

7.

Stiskněte a držte páčku **A**, uvolněte a vysuňte rameno z upínací jednotky. Ovládacím kolečkem **X** zasuňte vzpěry a upínací jednotku vyjměte z trubky.

5 ÚDRŽBA

Rotační škrabka RTC 710 vyžaduje jednoduchou údržbu. Životnost škrabky závisí na dodržování pravidel pro údržbu.

Rameno škrabky

- Závit na vodící tyči čistěte benzínem. Používejte vodě-odolná maziva.
- Pravidelně kontrolujte ostří břitů. Břit má 2 ostří, v případě ztupení jednoho ostří lze jednoduše pomocí šroubu břit otočit. Pokud je to nutné, břit vyměňte.

Tělo upínací jednotky

- Udržujte součástky a převody uvnitř upínací jednotky v čistotě.

Vyšroubujte šrouby 1 a odstraňte redukci 2. Povoláním šroubů 3 odstraňte víko 4. Rozložte kroužek 5 a převody 6, 7 a 8. Vyjměte ramena 9 a 10. Každou součástku vyčistěte benzínem a ošetřete odpovídajícím mazivem. Díly opět sestavte.

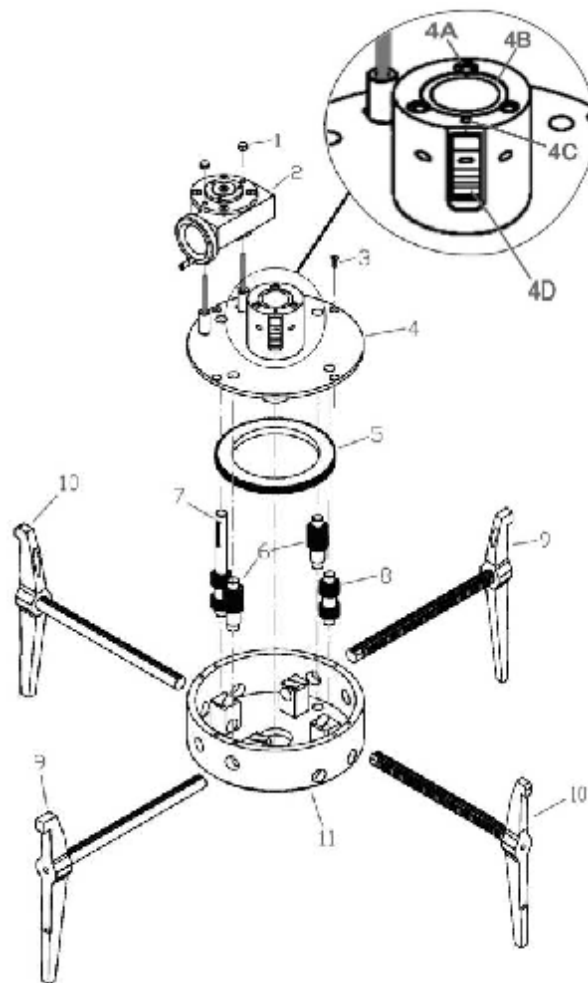

Výměna pouzdra (4B)

Při výměně opotřebovaného pouzdra (4B) postupujte následovně:

Sejměte víko (jak je popsáno výše) a uvolněte šrouby 4A a 4C a odstraňte pružinu páčky 4D. Otočte kryt 4 vzhůru nohama, aby bylo jej možno lépe sejmout. Stiskněte a držte páčku 4D, pomocí gumové paličky sejměte pouzdro. Nové pouzdro utáhněte pomocí šroubů 4A a nastavte pozici pružiny pomocí šroubu 4C.

6 ZÁKAZNICKÝ SERVIS

Pro veškeré dotazy kontaktujte, prosím, výhradní obchodní zastoupení firmy GEORG FISCHER:

Titan-Metalplast s.r.o.
Belgická 4861 - areál bývalého LIAZu
466 06 Jablonec nad Nisou

tel.: 483 359 061
fax: 483 359 060
e-mail: obchod@titan-metalplast.cz
www.titan-metalplast.cz